



Equipos  
de Bombeo

®

Barmesa

# MOTOBOMBA AUTOCEBANTE ELÉCTRICA

Modelo: SP

1½" X 1½"

De: ½ a 2 H.P.

## Modelo SP5

13400 L.P.H. (3540 G.P.H.)

Motor: De 1/2 H.P.

## Modelo SP7

15900 L.P.H. (4200 G.P.H.)

Motor: De 3/4 H.P.

## Modelo SP10

17000 L.P.H. (4500 G.P.H.)

Motor: De 1 H.P.

## Modelo SP15

17700 L.P.H. (4680 G.P.H.)

Motor: De 1 1/2 H.P.

## Modelo SP20

19400 L.P.H. (5125 G.P.H.)

Motor: De 2 H.P.



La Bomba ideal para: desagüe de zonas inundadas, construcción de edificios, reparación de drenajes, irrigación, ganadería y mantenimiento.

## SUCCIÓN

1½" (3.81cms.) N.P.T. Horizontal.

## DESCARGA

1½" (3.81cms.) N.P.T. Vertical

## CUERPO

Hierro Gris A.S.T.M. A-48 Clase 30

## IMPULSOR

**Diseño:** 4 alabes, tipo semiabierto con un paso de sólidos de 3/4" (1.91 cm) balanceado estáticamente

**Material:** Hierro Gris A.S.T.M. A-48

## VÁLVULA DE RETENCIÓN

Fabricada en hule con dos capas de lona, cuenta con 2 contrapesas de acero.

## BRIDA DE SUCCIÓN

Hierro Gris A.S.T.M. A-48 Clase 30

## EMPAQUES

ADAMPACK

## SELLO

**Diseño:** Tipo mecánico, lubricado por agua.

**Material:** Cerámica parte estacionaria, anillo de carbón y sello de exclusión parte rotatoria, elastómero de Buna - N, resorte de acero inoxidable.

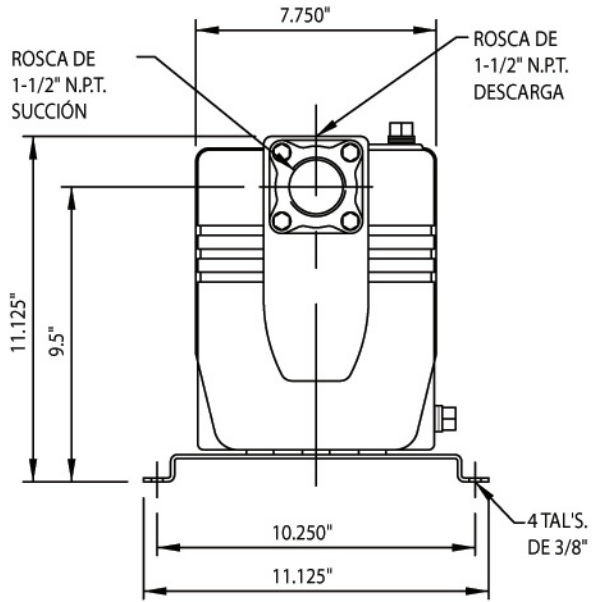

VISTA FRONTAL

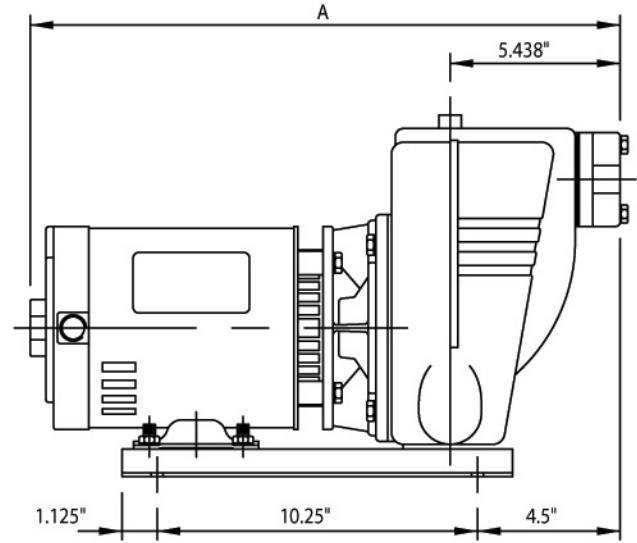

VISTA LATERAL

PESOS APROXIMADOS		
MODELO	NETO (KG)	BRUTO (KG)
SP5	27	30
SP7	30	33
SP10	33	36
SP15	37	40
SPU	22	25

TABLA DE DIMENSIONES			
MODELO	H.P.	FASES	A
SP5	.5	1	18"
SP7	.75	1	18.983"
SP10	1	1	19.483"
SP15	1.5	1	19.983"
SP10-3	1	3	18.813"
SP20-3	2	3	19.688"

